

FXVT

Закрытые градирни

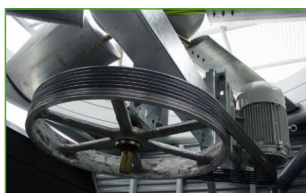

Основные преимущества

- Звезда энергоэффективности
- Малая потребность в техобслуживании и легкий осмотр
- Оптимальная производительность гарантируется



Характеристики FXVT

Комбинированный поток, осевой вентилятор, вытяжная тяга

Диапазон мощности

до 2290 кВт

Максимальная температура жидкости на входе

82°C

Типичные применения

- Средние и крупные ОВКВ и промышленные применения, такие как электродуговые печи и фармацевтические предприятия.



Звезда энергоэффективности

- **Испарительное охлаждение** ПЛЮС уникальная комбинированная система теплопередачи для минимального энергопотребления всей системы.
- **Осевой вентилятор** – потребляет вдвое меньше конкурентов и огромных моноблочных установок: экономит вам еще больше!
- **Наполнитель BACross II** конфигурирован на заводе для непревзойденного контакта вода/воздух и минимального перепада воздушного давления. Гарантирует **оптимальную эффективность градирни** и надежный контроль энергопотребления охлаждающей системы.
- **Высокоэффективные моторы вентиляторов.**

Малая потребность в техобслуживании и легкий осмотр

- Осматривайте и обслуживайте градирни с **непревзойденным комфортом и безопасно: стоя** внутри.
- У FXVT имеются **просторный пленум** (внутренний объем) и **легкий доступ внутрь для осмотра и обслуживания.**
- **Вентиляторы** легко доступны как снаружи, так и изнутри
- Внутренний наполнитель и теплообменник можно легко осмотреть через **съёмные модули каплеуловителя.**
- **Наполнитель BACross II** имеет телескопическую поддержку для легкого, лист за листом, осмотра или очистки, и **не требует демонтажа.**
- Самоочищающийся бассейн холодной воды и наполнитель над **наклонным бассейном** обеспечивают смыв мусора и грязи.

Оптимальная производительность гарантируется

- Тепловая производительность градирен FXVT тестирована и **сертифицирована STI-Eurovent.**
- Уникальная и запатентованная система теплопередачи: **отличается комбинированным потоком** через змеевик теплообменника и пакет наполнителя, что обеспечивает как тонкую регулировку температуры, так и работу при большой тепловой нагрузке.
- **Огромная и лучшая в отрасли производительность однокамерной установки!**
- **Наполнитель BACross II** - запатентованный листовый материал и **максимальный контакт воды и воздуха** для оптимальной теплопередачи.
- Упакован в **стойкую к коррозии стекловолоконно-полиэфирную** оболочку для долгого срока службы.

Сверхтихая конструкция

- Изделия FXVT включают **малозумные осевые вентиляторы** для минимального шума при работе. Для еще большего снижения шума выберите **"шепчущие" вентиляторы.**
- Разработанные, протестированные и нормированные на заводе **шумоглушители** можно установить на входе воздуха, чтобы еще больше снизить шум при работе.



- [Наполнитель BACross II](#) плавно направляет воду на всем ее пути до бассейна, **устраняя ее плеск**.

Дешевый монтаж

- Градирни FXVT собираются на заводе и доставляются секциями (крупные модели) для снижения общего размера и веса, что позволяет **легкую сборку секций на месте** с помощью небольшого крана.

Непревзойденный контроль гигиены

- Легкие для чистки и осмотра градирни FXVT **снижают гигиенические риски** размножения внутри бактерий или образования биопленок.
- **Комбинированные щиты на входе** блокируют солнечный свет для предотвращения биологического обрастания в градирне, фильтруют воздух и предотвращают выплескивание воды наружу.
- **Каплеуловители** протестированы по стандартам Eurovent на предотвращение попадания капелек в воздух.

Интересует градирня FXVT для охлаждения вашей оборотной жидкости? Свяжитесь с [местным представительством BAC](#).

Downloads

- [FXVT compilation pdf \(RU\)](#)
- [M - FXVT \(RU\)](#)
- [R - FXVT \(RU\)](#)
- [PRD 1502 - Eurovent Certification \(RU\)](#)

Закрытые градирни

Принцип работы

FXVT комбинирует функции градирни и теплообменника в одной установке. Теплая оборотная **жидкость (1)** циркулирует с обеих сторон градирни через **змеевик теплообменника (2)**, который орошается водой из **системы орошения (3)**. **Осевой вентилятор (4)** обдувает **воздухом (5)** поверхность теплообменника параллельно потоку оросительной воды. Процесс испарения охлаждает **жидкость (6)** внутри теплообменников. Поскольку самая холодная оросительная вода и воздух находятся в верхней части градирни, оборотная жидкость перемещается из нижней части теплообменника в верхнюю. Оросительная вода стекает на **пакет наполнителя (7)**, где охлаждается перед тем, как стечь в **бассейн (8)**. **Оросительные насосы (9)** возвращают циркулирующую воду в верхнюю часть градирни. Теплый насыщенный **воздух (10)** покидает градирню через **каплеуловители (11)**, которые удаляют из воздуха капельки воды.

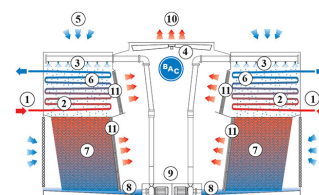

Заинтересовала закрытая градирня FXVT? Свяжитесь с вашим [местным представительством BAC](#) для получения дополнительной информации.

Закрытые градирни

Особенности конструкции

1. Выбор материала

- Для наружных стальных панелей и конструктивных элементов с **защитой от коррозии Baltiplus** используется толстая сталь с горячим оцинкованием. Для панелей корпуса мы используем устойчивый к УФ-облучению полиэфир, армированный **стекловолокном**.
- Уникальное **покрытие Baltibond** является дополнительной опцией. Перед сборкой на все компоненты изделия, изготовленные из стали с горячим оцинкованием, наносится гибридное полимерное покрытие.
- Для работы в чрезвычайных условиях выпускаются дополнительные панели и конструктивные элементы **из нержавеющей стали** 304 или 316.
- Возможна экономичная альтернатива: **контактирующий с водой бассейн холодной воды из нержавеющей стали**. Сам бассейн и его основные компоненты изготовлены из нержавеющей стали. Остальные детали защищены покрытием Baltibond.

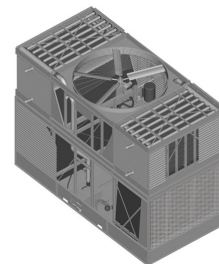

2. Поверхность теплопередачи

Уникальная патентованная система теплопередачи: отличается [комбинированным потоком](#) через змеевик теплообменника и пакет наполнителя.

Теплообменник

- Средой теплопередачи является **охлаждающий теплообменник**. Теплообменник представляет собой гладкотрубный стальной змеевик с горячим оцинкованием после изготовления. Наклонные трубки для слива жидкости самотеком. Рассчитан на максимальное рабочее давление 10 бар в соответствии с PED.
- Все теплообменники с горячим оцинкованием и теплообменники из нержавеющей стали поставляются с гарантирующей качество **внутренней защитой от коррозии BAC**.
- **Дополнительные теплообменники из нержавеющей стали** изготовлены из стали марки 304L или 316L.
- Максимальная температура 82° C.

Наполнитель

- Запатентованный [наполнитель BACross II](#) со встроенными **каплеулавливателями**. Тепловая производительность градирни, подтвержденная в ходе всесторонних [лабораторных испытаний тепловой производительности](#), гарантирует непревзойденную эффективность системы. Пакет наполнителя включает отдельные **листы и телескопическую опору**. Листы легко осматривать и очищать внутри градирни без демонтажа, что устраняет необходимость в частой замене наполнителя.
- Это самозатухающий **пластик**, который не будет гнить, разлагаться или разрушаться.



3. Система перемещения воздуха

- Система вентилятора FXVT имеет два стойких к коррозии шкива, ремень и мотор. В сочетании с подшипниками вала вентилятора, рассчитанными на тяжелые условия работы, и мотором BAC **Impervix** это гарантирует оптимальную и круглогодичную эффективность работы.
- **Экономичный и малозумный осевой вентилятор(ы)** из устойчивого к коррозии алюминия, заключен в цилиндр со съемной защитной решеткой. Для еще большего снижения шума выберите **«шепчущий» вентилятор** с минимальным воздействием на тепловую производительность.
- Наши **каплеуловители** в секции теплообменника изготовлены из УФ-устойчивого пластика, который не гниет, не разлагается и не разрушается, а их эффективность испытана и **сертифицирована Eurovent**. Для оптимального доступа к теплообменнику они собраны в **удобные для обращения и съемные секции**.
- На входе воздуха стоят легко снимаемые, УФ-стойкие пластиковые **комбинированные щиты**. Они блокируют солнечный свет для предотвращения биологического обрастания градирни, фильтруют воздух и предотвращают выплескивание воды.



4. Система распределения воды

Состоит из следующих компонентов:

- **Оросительные ответвления** с широкими незабивающимися пластиковыми форсунками, орошающими на 360°, закрепленными во втулках. Перекрывающиеся струи обеспечивают полное смачивание теплообменника. **Наклонный бассейн холодной воды** с:
 - большой и открывающейся внутрь дверцей люка;
 - противовихревыми **сетчатыми фильтрами** и **узлом подпитки**, легко доступными изнутри.
- Центробежный **оросительный насос** с глухой муфтой и бронзовыми вставками, с герметичным мотором с охлаждением от вентилятора (ГМОВ). Выпускной трубопровод с дозирующим клапаном, установленный между нагнетательным отверстием насоса и переливом.



Нужна дополнительная информация? Свяжитесь с [местным представительством BAC](#).



FXVT

Закрытые градирни

опций и аксессуаров

Смотрите ниже перечень основных опций и аксессуаров. Если аксессуар или опция, выбранные Вами, не перечислены ниже, обратитесь к [представителю BAC](#) в Вашем регионе.



Шумоподавление

Снижение шума в **точках впуска и выпуска воздуха** приближает нас к бесшумному холодильному оборудованию. [Узнайте больше](#)



"Шепчущий" вентилятор

Уменьшите шум вентилятора еще больше с помощью **очень тихих и испытанных на заводе вентиляторов**. [Узнайте больше](#)



Система зубчатой передачи с сопряженным мотором

Сопряженный редуктор для **большей эффективности** и **меньшего обслуживания**. [Узнайте больше](#)



Система зубчатой передачи с наружным мотором

Редуктор с наружным мотором, расположенные за пределами воздушного потока, помогает **повысить эффективность** и **облегчить обслуживание**. [Узнайте больше](#)



Демпферы принудительного закрытия

Используйте демпферы принудительного закрытия (ДПЗ), чтобы **свести к минимуму потери тепла из-за конвекции**, перекрыв воздушный поток через отключенную установку. [Узнайте больше](#)



Внутренняя сервисная платформа

Внутренняя платформа поможет **добраться изнутри до верхней части установки** и безопасно осматривать ваши градирни. [Узнайте больше](#)



Наружная сервисная платформа

Наружная платформа поможет **добраться до верхней части установки** и безопасно осмотреть вашу градирню. [Узнайте больше](#)



Комплект подогрева бассейна

Благодаря нашим установленным на заводе подогревателям, вода сохраняет температуру 4°C и **никогда не замерзает**, даже во время простоя оборудования и независимо от уличной температуры. [Узнайте больше](#)



Подключение внешнего поддона

Лучший способ **предотвратить замерзание поддона** - это использовать вспомогательный внешний поддон, расположенный в обогреваемом помещении. Выключение насоса циркуляции воды позволяет воде из системы распределения, а также из трубопроводов и поддона, свободно стечь во вспомогательный поддон. [Узнайте больше](#)



Удлиненные смазочные линии

Для смазки подшипников вала вентилятора могут быть использованы удлиненные смазочные линии с легко доступными смазочными фитингами. [Узнайте больше.](#)



Комплект электроуправления уровнем воды

Для идеально точного контроля уровня воды замените стандартный механический клапан нашим электрическим контроллером уровня воды. [Узнайте больше](#)



Система демонтажа механического оборудования

Это поможет вам **демонтировать или монтировать** моторы вентиляторов или редукторы. [Узнайте больше](#)



Вибрационный выключатель

Когда возникает чрезмерная вибрация, этот выключатель отключает вентилятор, обеспечивая **безопасную работу** вашего холодильного оборудования. [Узнайте больше](#)



Оборудование для обработки воды

Чтобы обеспечить правильный **уход за водой в градирне**, требуются устройства для контроля обработки воды. Это не только помогает защитить компоненты и пакет наполнителя, контролировать коррозию, известковый налет и запахи, но и предотвратить размножение в циркулирующей воде вредных бактерий, включая **легионеллу**. [Узнайте больше](#)



Трубопровод очистителя поддона

Трубопровод очистителя поддона **предотвращает накопление осадка в бассейне холодной воды** изделия. Полная система трубопроводов, включая форсунки, монтируется в бассейне градирни и **далее подсоединяется к оборудованию фильтрации с отводным контуром**. [Узнайте больше](#)



Фильтр

Сепараторы и фильтры с наполнителем эффективно **удаляют взвешенные в воде твердые частицы**, снижая расходы на чистку системы и оптимизируя результаты обработки воды. Фильтрация помогает поддерживать чистоту циркулирующей воды. [Узнайте больше](#)



Фланцы

Фланцы облегчают **соединение трубопроводов** на месте монтажа. [Узнайте больше](#)

Закрытые градирни

Технические данные

Примечание: Не использовать для конструирования. Пользоваться сертифицированными на заводе размерами и весами. Данная брошюра включает данные, действительные на момент публикации, которые следует подтвердить заново во время покупки. В интересах усовершенствования продукции технические характеристики, веса и размеры подлежат изменениям без предварительного уведомления.

Общие указания

1. Рабочая масса указана для градирни с уровнем воды в бассейне холодной воды на высоте перелива.
2. Фактический размер и количество впускных и выпускных соединений могут меняться в зависимости от проектного расхода. Размеры указаны на чертеже изделия.
3. Впускное и выпускное соединения имеют фаску для сварки.
4. Стандартные соединения для подпитки, слива и перелива расположены на дне изделия.
5. Модели, отправляемые с установленным дополнительным оборудованием, могут иметь высоту до 130 мм больше указанной. Модели с мотором вентилятора мощностью до 22 кВт имеют только ременный привод, модели с мотором от 22 до 45 кВт стандартно оснащены ременным приводом и имеют опцию шестеренчатого привода, модели с мотором 55 кВт оснащены только шестеренчатый привод. Размер мотора для конкретной модели обозначается буквой "х" в конце названия модели. Тип вентилятора обозначается дополнительной буквой "у" в конце названия модели. "L" обозначает стандартный малошумный вентилятор; "W" обозначает "шепчущий" (Whisper Quiet) вентилятор.
6. Модели FXVT будут поставляться четырьмя секциями: 1 нижняя, 1 вентиляторная и 2 секции теплообменника. Масса указана для одной вентиляторной секции.

[FXVT производительность градирни при стандартных условиях](#)

Последнее обновление: 31 August 2017

FXVT 288-3 288-4 288-Q

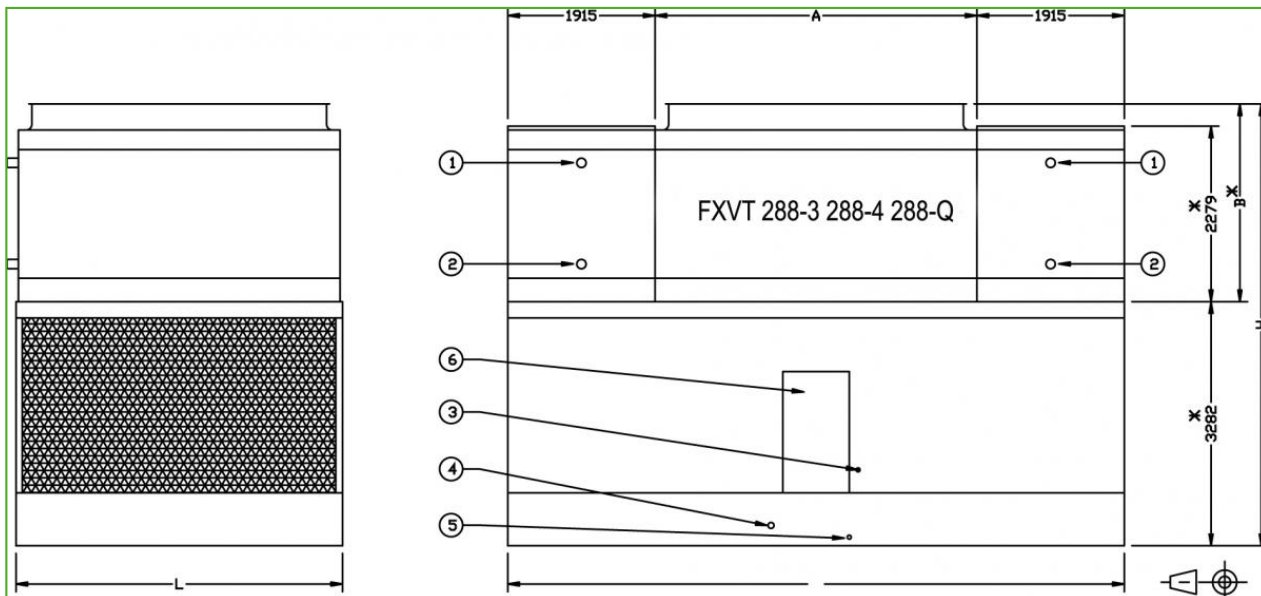

1. Выпуск воды (см. Примечание 2); 2. Впуск воды (см. Примечание 2); 3. Подпитка НД 40; 4. Перелив НД 80; 5. Слив НД 50; 6. Дверца люка

Модель	Вес (кг)			Размеры (мм)			Воздушный поток (м³/с)	Мотор вентилятора (кВт)	Расход воды (л/с)	Мотор насоса (кВт)	Объем змеевика (л)
	Рабочая масса (кг)	Брутто масса (кг)	Самая тяжелая секция, змеевик (кг)	L	W	H					
FXVT 288-3M L	20140	12675	3650	3632	7328	5665	68.4	(1x) 15.0	100.0	(2x) 5.5	(2x) 1082
FXVT 288-3N L	20155	12690	3650	3632	7328	5665	73.6	(1x) 18.5	100.0	(2x) 5.5	(2x) 1082
FXVT 288-3O L	20175	12710	3650	3632	7328	5665	78.2	(1x) 22.0	100.0	(2x) 5.5	(2x) 1082
FXVT 288-3P L	20250	12785	3650	3632	7328	5665	86.0	(1x) 30.0	100.0	(2x) 5.5	(2x) 1082
FXVT 288-3Q L	20255	12790	3650	3632	7328	5665	92.5	(1x) 37.0	100.0	(2x) 5.5	(2x) 1082
FXVT 288-3R L	20355	12890	3650	3632	7328	5665	98.3	(1x) 45.0	100.0	(2x) 5.5	(2x) 1082
FXVT 288-4M L	21815	13930	4280	3632	7328	5665	65.1	(1x) 15.0	100.0	(2x) 5.5	(2x) 1294
FXVT 288-4N L	21830	13940	4280	3632	7328	5665	70.1	(1x) 18.5	100.0	(2x) 5.5	(2x) 1294
FXVT 288-4O L	21850	13965	4280	3632	7328	5665	74.4	(1x) 22.0	100.0	(2x) 5.5	(2x) 1294
FXVT 288-4P L	21925	14045	4280	3632	7328	5665	81.8	(1x) 30.0	100.0	(2x) 5.5	(2x) 1294
FXVT 288-4Q L	21930	14050	4280	3632	7328	5665	88.1	(1x) 37.0	100.0	(2x) 5.5	(2x) 1294
FXVT 288-4R L	22030	14150	4280	3632	7328	5665	93.5	(1x) 45.0	100.0	(2x) 5.5	(2x) 1294
FXVT 288-Q ML	21815	13930	4280	3632	7328	5665	64.0	(1x) 15.0	100.0	(2x) 5.5	(2x) 1283
FXVT 288-QN L	21830	13940	4280	3632	7328	5665	68.8	(1x) 18.5	100.0	(2x) 5.5	(2x) 1283
FXVT 288-Q OL	21850	13965	4280	3632	7328	5665	73.1	(1x) 22.0	100.0	(2x) 5.5	(2x) 1283
FXVT 288-QP L	21925	14035	4280	3632	7328	5665	80.4	(1x) 30.0	100.0	(2x) 5.5	(2x) 1283
FXVT 288-Q QL	21930	14040	4280	3632	7328	5665	86.5	(1x) 37.0	100.0	(2x) 5.5	(2x) 1283
FXVT 288-QR	22030	14150	4280	3632	7328	5665	91.9	(1x) 45.0	100.0	(2x) 5.5	(2x) 1283

Закрытые градирни

Технические данные

Примечание: Не использовать для конструирования. Пользоваться сертифицированными на заводе размерами и весами. Данная брошюра включает данные, действительные на момент публикации, которые следует подтвердить заново во время покупки. В интересах усовершенствования продукции технические характеристики, веса и размеры подлежат изменениям без предварительного уведомления.

Общие указания

1. Рабочая масса указана для градирни с уровнем воды в бассейне холодной воды на высоте перелива.
2. Фактический размер и количество впускных и выпускных соединений могут меняться в зависимости от проектного расхода. Размеры указаны на чертеже изделия.
3. Впускное и выпускное соединения имеют фаску для сварки.
4. Стандартные соединения для подпитки, слива и перелива расположены на дне изделия.
5. Модели, отправляемые с установленным дополнительным оборудованием, могут иметь высоту до 130 мм больше указанной. Модели с мотором вентилятора мощностью до 22 кВт имеют только ременный привод, модели с мотором от 22 до 45 кВт стандартно оснащены ременным приводом и имеют опцию шестеренчатого привода, модели с мотором 55 кВт оснащены только шестеренчатый привод. Размер мотора для конкретной модели обозначается буквой "х" в конце названия модели. Тип вентилятора обозначается дополнительной буквой "у" в конце названия модели. "L" обозначает стандартный малошумный вентилятор; "W" обозначает "шепчущий" (Whisper Quiet) вентилятор.
6. Модели FXVT будут поставляться четырьмя секциями: 1 нижняя, 1 вентиляторная и 2 секции теплообменника. Масса указана для одной вентиляторной секции.

[FXVT производительность градирни при стандартных условиях](#)

Последнее обновление: 31 August 2017

FXVT 364-3 364-4 364-Q

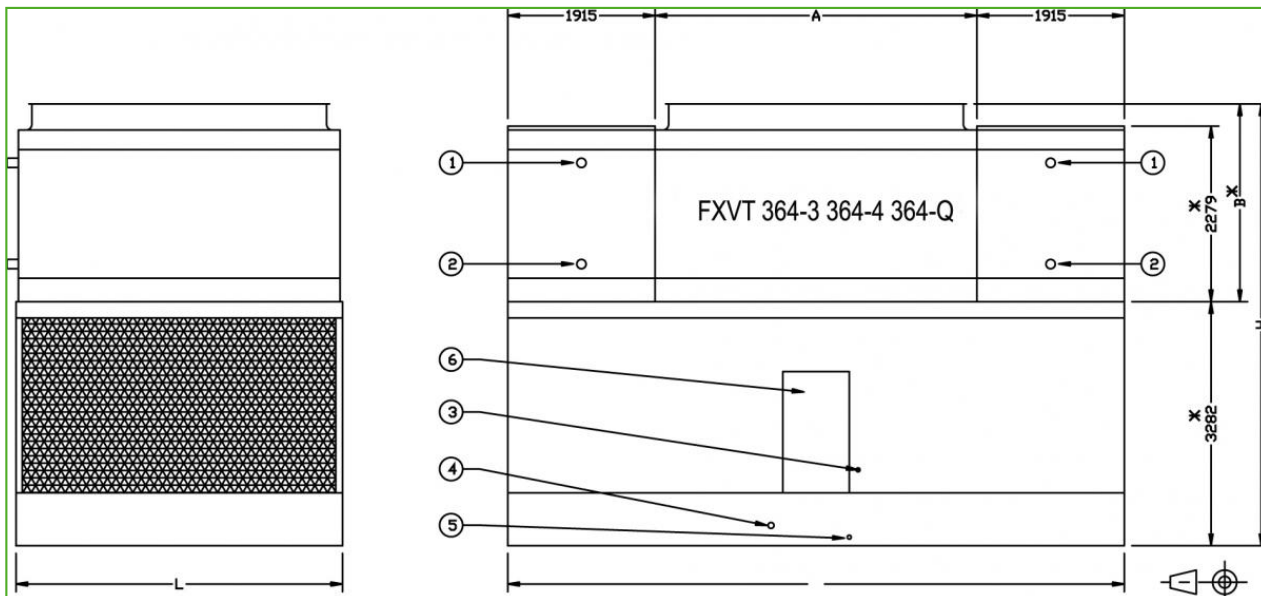

1. Выпуск воды (см. Примечание 2); 2. Впуск воды (см. Примечание 2); 3. Подпитка НД 40; 4. Перелив НД 80; 5. Слив НД 50; 6. Дверца люка

Модель	Вес (кг)			Размеры (мм)			Воздушный поток (м³/с)	Мотор вентилятора (кВт)	Расход воды (л/с)	Мотор насоса (кВт)	Объем змеевика (л)
	Рабочая масса (кг)	Брутто масса (кг)	Самая тяжелая секция, змеевик (кг)	L	W	H					
FXVT 364-3N L	23585	14470	4260	4245	8014	5665	86.8	(1x) 18.5	100.0	(2x) 5.5	(2x) 1268
FXVT 364-3O L	23605	14490	4260	4245	8014	5665	92.2	(1x) 22.0	100.0	(2x) 5.5	(2x) 1268
FXVT 364-3P L	23680	14560	4260	4245	8014	5665	101.4	(1x) 30.0	100.0	(2x) 5.5	(2x) 1268
FXVT 364-3Q L	23685	14570	4260	4245	8014	5665	109.1	(1x) 37.0	100.0	(2x) 5.5	(2x) 1268
FXVT 364-3R L	23785	14670	4260	4245	8014	5665	115.9	(1x) 45.0	100.0	(2x) 5.5	(2x) 1268
FXVT 364-3S L	23830	14715	4260	4245	8014	5665	124.7	(1x) 55.0	100.0	(2x) 5.5	(2x) 1268
FXVT 364-4N L	25565	15955	5005	4245	8014	5665	83.0	(1x) 18.5	100.0	(2x) 5.5	(2x) 1514
FXVT 364-4O L	25585	15980	5005	4245	8014	5665	88.1	(1x) 22.0	100.0	(2x) 5.5	(2x) 1514
FXVT 364-4P L	25655	16050	5005	4245	8014	5665	96.9	(1x) 30.0	100.0	(2x) 5.5	(2x) 1514
FXVT 364-4Q L	25665	16055	5005	4245	8014	5665	104.3	(1x) 37.0	100.0	(2x) 5.5	(2x) 1514
FXVT 364-4R L	25760	16155	5005	4245	8014	5665	110.7	(1x) 45.0	100.0	(2x) 5.5	(2x) 1514
FXVT 364-4S L	25805	16200	5005	4245	8014	5665	119.2	(1x) 55.0	100.0	(2x) 5.5	(2x) 1514
FXVT 364-QN L	25565	15955	5005	4245	8014	5665	80.5	(1x) 18.5	100.0	(2x) 5.5	(2x) 1540
FXVT 364-Q OL	25585	15980	5005	4245	8014	5665	85.5	(1x) 22.0	100.0	(2x) 5.5	(2x) 1540
FXVT 364-QP L	25655	16050	5005	4245	8014	5665	94.1	(1x) 30.0	100.0	(2x) 5.5	(2x) 1540
FXVT 364-Q QL	25665	16055	5005	4245	8014	5665	101.2	(1x) 37.0	100.0	(2x) 5.5	(2x) 1540
FXVT 364-QR L	25760	16155	5005	4245	8014	5665	107.5	(1x) 45.0	100.0	(2x) 5.5	(2x) 1540
FXVT 364-QS	25805	16200	5005	4245	8014	5665	115.7	(1x) 55.0	100.0	(2x) 5.5	(2x) 1540

Закрытые градирни

Технические данные

Примечание: Не использовать для конструирования. Пользоваться сертифицированными на заводе размерами и весами. Данная брошюра включает данные, действительные на момент публикации, которые следует подтвердить заново во время покупки. В интересах усовершенствования продукции технические характеристики, веса и размеры подлежат изменениям без предварительного уведомления.

Общие указания

1. Рабочая масса указана для градирни с уровнем воды в бассейне холодной воды на высоте перелива.
2. Фактический размер и количество впускных и выпускных соединений могут меняться в зависимости от проектного расхода. Размеры указаны на чертеже изделия.
3. Впускное и выпускное соединения имеют фаску для сварки.
4. Стандартные соединения для подпитки, слива и перелива расположены на дне изделия.
5. Модели, отправляемые с установленным дополнительным оборудованием, могут иметь высоту до 130 мм больше указанной. Модели с мотором вентилятора мощностью до 22 кВт имеют только ременный привод, модели с мотором от 22 до 45 кВт стандартно оснащены ременным приводом и имеют опцию шестеренчатого привода, модели с мотором 55 кВт оснащены только шестеренчатый привод. Размер мотора для конкретной модели обозначается буквой "х" в конце названия модели. Тип вентилятора обозначается дополнительной буквой "у" в конце названия модели. "L" обозначает стандартный малошумный вентилятор; "W" обозначает "шепчущий" (Whisper Quiet) вентилятор.
6. Модели FXVT будут поставляться четырьмя секциями: 1 нижняя, 1 вентиляторная и 2 секции теплообменника. Масса указана для одной вентиляторной секции.

[FXVT производительность градирни при стандартных условиях](#)

Последнее обновление: 31 August 2017

Шумоподавление

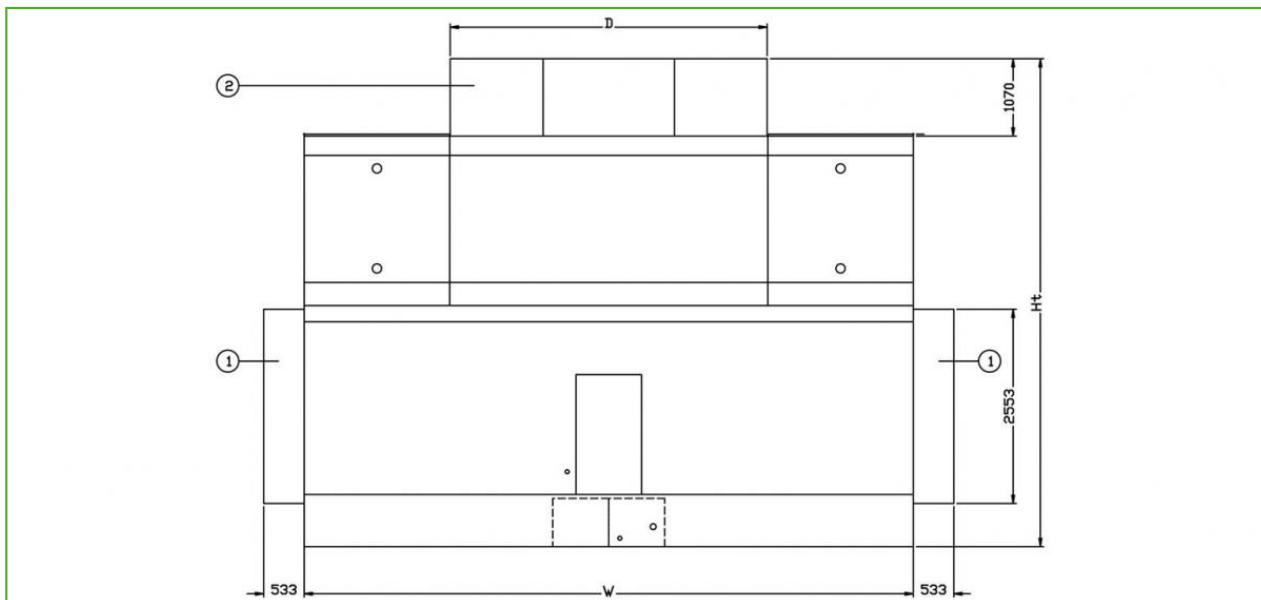

1. Впускной шумоподавитель; 2. Выпускной шумоподавитель.



Номер модели	Размеры (мм)		Вес (кг)	
	D	Ht	Впускной	Выпускной
FXVT 288-3ML	3500	5665	685	477
FXVT 288-3NL	3500	5665	685	477
FXVT 288-3OL	3500	5665	685	477
FXVT 288-3PL	3500	5665	685	477
FXVT 288-3QL	3500	5665	685	477
FXVT 288-3RL	3500	5665	685	477
FXVT 288-4ML	3500	5665	685	477
FXVT 288-4NL	3500	5665	685	477
FXVT 288-4OL	3500	5665	685	477
FXVT 288-4PL	3500	5665	685	477
FXVT 288-4QL	3500	5665	685	477
FXVT 288-4RL	3500	5665	685	477
FXVT 288-QML	3500	5665	685	477
FXVT 288-QNL	3500	5665	685	477
FXVT 288-QOL	3500	5665	685	477
FXVT 288-QPL	3500	5665	685	477
FXVT 288-QQL	3500	5665	685	477
FXVT 288-QRL	3500	5665	685	477
FXVT 364-3NL	4185	5665	808	563
FXVT 364-3OL	4185	5665	808	563
FXVT 364-3PL	4185	5665	808	563
FXVT 364-3QL	4185	5665	808	563
FXVT 364-3RL	4185	5665	808	563
FXVT 364-3SL	4185	5665	808	563
FXVT 364-4NL	4185	5665	808	563
FXVT 364-4OL	4185	5665	808	563
FXVT 364-4PL	4185	5665	808	563
FXVT 364-4QL	4185	5665	808	563
FXVT 364-4RL	4185	5665	808	563
FXVT 364-4SL	4185	5665	808	563
FXVT 364-QNL	4185	5665	808	563
FXVT 364-QOL	4185	5665	808	563
FXVT 364-QPL	4185	5665	808	563
FXVT 364-QQL	4185	5665	808	563
FXVT 364-QRL	4185	5665	808	563
FXVT 364-QSL	4185	5665	808	563